

Tolva giratoria de 6 toneladas

DIMENSIONES Y ESPECIFICACIONES TÉCNICAS - MACH2262

(mm)

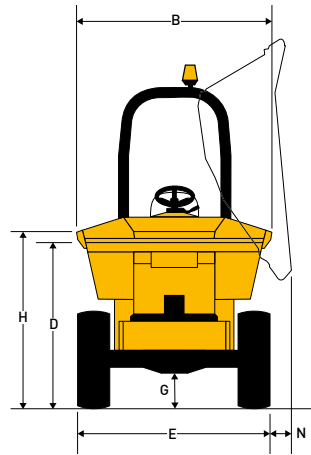
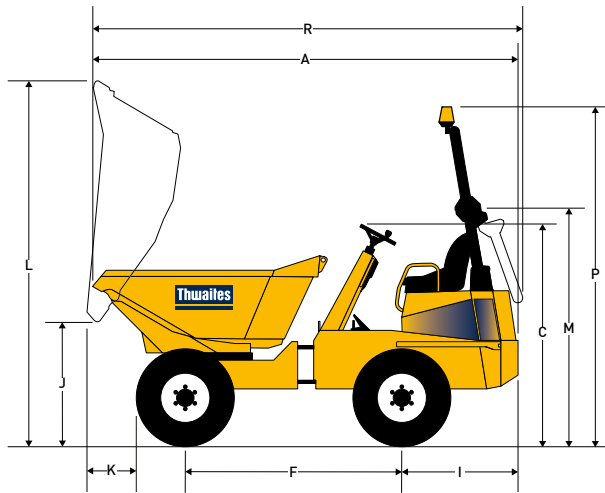

A	4815	N	100
B	2280	P	3430
C	2230	R	5082
D	1670		
E	2240		
F	2480		
G	370		
H	1850		
I	1235		
J	1100		
K	550		
L	3694		
M	2320		

Peso	Vacío	4220 kg
	Transporte	4096 kg

Capacidades	Carga segura máx.	6000 kg
	Apilada	3150 litros
	Amontonada	2550 litros
	Agua	1650 litros

Motor

- > Motor Yanmar 3,3 L4, refrigerado por agua, 4 cilindros, turbodiésel con inyección de combustible y filtro de partículas diésel de postratamiento
- > Potencia 53,7 kW / 72 CV a 2100 rpm
- > Par 295 Nm (217.5 lbf ft)

Niveles de ruido

- > Para el operador 84 LpA / Transmisión por el aire 102 LwA

Transmisión

- > Hidrostática con velocidad alta/baja, palanca de control direccional incorporada en la columna y función de avance lento

Velocidades	Marcha adelante y atrás	
	1	6,1 km/h (3,7 mph)
	2	23,3 km/h (14,4 mph)

Frenos y ejes

- > Discos sumergidos en aceite de varias placas completamente cerrados montados en ambos ejes y ajuste de desgaste automático
- > Freno de estacionamiento manual (SAHR)

Chasis Kinglink

- > Fabricado a partir de una placa de acero doblada, con Kinglink de tres puntos, que proporciona articulación y oscilación para mejorar la estabilidad, la tracción y la seguridad en la zona de trabajo.

Volquete

- > Funcionamiento hidráulico, placa de base de acero de 8 mm
- > Morro y laterales del volquete reforzados con secciones cuadradas
- > El volquete giratorio permite una rotación de 180°

Asiento y controles

- > Asiento de suspensión ajustable con cinturón de seguridad que ofrece gran visibilidad
- > Pantalla de operario transparente que incluye todas las luces de advertencia

Acceso para mantenimiento

- > Tapa del motor bloqueable para puntos de servicio en nivel de suelo
- > El panel de chasis trasero se puede plegar en los retenes

Instalación eléctrica

- > Fusibles y relés alojados en un cuadro de distribución de potencia central
- > El mazo de cables principal está completamente protegido por un conducto sólido e incorpora el puerto de diagnóstico del motor

Dirección y sistema hidráulico

- > Dirección asistida hidráulica
- > Filtración de línea de retorno para todos los servicios
- > Punto de ensayo hidráulico incorporado de serie

Capacidades de depósitos	Combustible	72 litros
	Hidráulico	50 litros

Radio de giro	12 m
----------------------	------

Equipo estándar

- > Luces LED de carretera completas que incluyen DRL (luces de marcha diurna)
- > Monitor de panel de instrumentos y cámara
- > Alarma de marcha atrás
- > Luz LED giratoria, protector de ventilador

Equipo opcional

- > Espejos retrovisores
- > Indicador de tuercas de las ruedas
- > Velocímetro GPS

Thwaites

Thwaites Ltd, Leamington Spa,
Warwickshire, CV32 7NQ, Inglaterra
Tel. +44 (0) 1926 422471

www.thwaitesdumpers.co.uk



Las imágenes son representativas, pero las especificaciones o equipamientos concretos pueden variar en función del país. Nos reservamos el derecho de modificar cualquier especificación sin previo aviso. 02/2023